

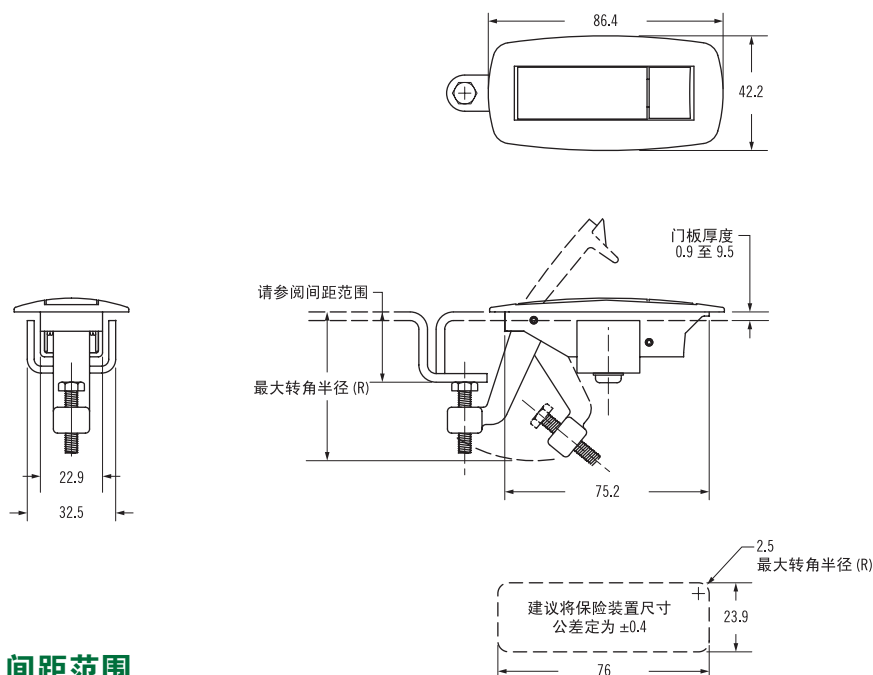

800 系列埋入式杠杆门锁具有抗磨触发器及时尚的圆形埋入式设计，与外壳融为一体。标准黑色粉末涂层及镀铬表面处理。多种自定颜色可供选择。应用范围包括电子、机械控制，以及办公设备。

## 优点

- 快速开启，方便快捷
- 大型触发器，方便戴着手套进行操作
- 坚固的全金属结构
- 故障保护式双列螺旋弹簧
- 设计特别适用于金属、木质、塑料门或面板上的安装
- 支柱偏置型适用于各种门框厚度
- 自锁调节螺钉与支柱整合以适用于各种间距范围
- 使用一枚自攻丝螺钉及一个安装支架 (有提供) 安装门锁
- 最大载荷为 667N



## 间距范围

间距范围	转角半径尺寸 (R)	零件号代码
3.2 至 19.1	46	1
19.1 至 31.8	55.4	2
31.8 至 44.5	66	3
44.5 至 57.2	77.5	4

## 零件号

### C2-80X-3Z

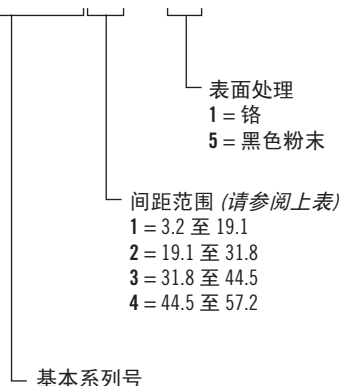

# Southco® C2 压缩式门锁 杠杆、埋入、带钥匙

southco®



900 和 1000 系列埋入式杠杆门锁具有抗磨触发器及时尚的圆形埋入式设计，与外壳融为一体。标准黑色粉末涂层及镀铬表面处理。多种自定颜色可供选择。应用范围包括电子、机械控制，以及办公设备。900 系列可用钥匙锁定，提高安全性。1000 系列不带钥匙锁定功能，但亦具备同样的外形。

## 优点

- 快速开启，方便快捷
- 大型触发器，方便戴着手套进行操作
- 坚固的全金属结构
- 故障保护式双列螺旋弹簧
- 设计特别适用于安装于金属、木质或塑料门或面板上的安装
- 支柱偏置型适用于各种门框厚度
- 自锁调节螺钉与支柱整合以适用于各种间距范围
- 使用一枚自攻丝螺钉及一个安装支架 (已提供) 安装门锁
- 最大载荷为 667N

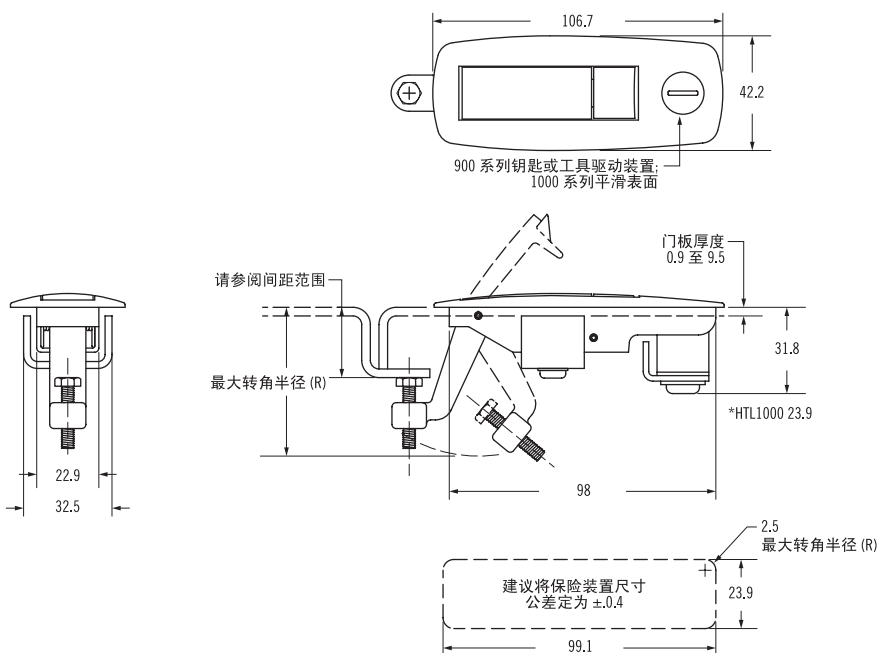

## 间距范围

间距范围	转角半径尺寸 (R)	零件号代码
3.2 至 19.1	46	1
19.1 至 31.8	55.4	2
31.8 至 44.5	66	3
44.5 至 57.2	77.5	4

## 零件号

**C2-100X-1Z**  
**C2-90X-2Z-KK**

基本系列号  
 900 系列 - 钥匙或工具驱动  
 1000 系列 - 不带钥匙，能与 900 系列配套

间距范围 (请参阅上表)  
 1 = 3.2 至 19.1  
 2 = 19.1 至 31.8  
 3 = 31.8 至 44.5  
 4 = 44.5 至 57.2

表面处理  
 1 = 铬  
 5 = 黑色

钥匙代码\*  
 01-10

## 注意:

\* 提供一串两把钥匙，门锁与代码 WN01 - WN10 的钥匙相配。

如需了解其他钥匙代码，请联系索斯科。

本页所有尺寸均为毫米

# Southco® C2 压缩式门锁 杠杆、半埋入、重载

southco®



100 系列重型半埋入式杠杆门锁是 C2 系列中最大的一种型号。应用范围包括公用载重汽车检查门、外壳及工业机械。

## 优点

- 坚固的全金属结构
- 低安装成本
- 使用二枚自攻丝螺钉及一个安装支架 (有提供) 安装门锁
- 作用在支柱上最大载荷: 1335N
- 支柱偏置型适用于各种门框厚度
- 自锁调节螺栓与支柱整合以适用于各种间距范围
- 符合 MIL-STD-810E 中的盐雾测试要求
- 钥匙锁定选择
- 提供镀铬表面
- 提供不锈钢硬件和弹簧 (须与厂方协商)

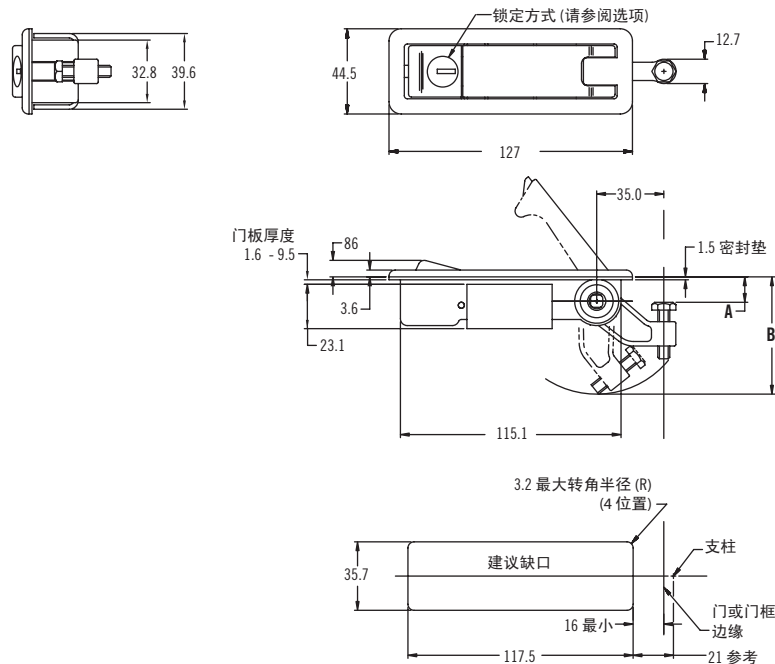

## 间距范围

尺寸 A 间距范围	尺寸 B 最大转角半径 (R)	零件号代码 <sup>1</sup>
3 至 19.1	64.5	1
19.1 至 31.8	73.4	2
31.8 至 44.5	84.1	3
44.5 至 57.2	94.5	4

## 零件号

# C2-10X-Y1-KK

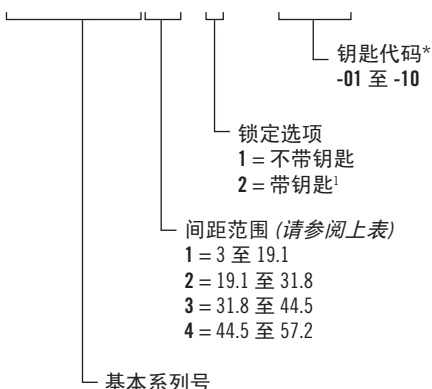

### 注意:

\* 提供一串两把钥匙, 门锁与代码 WN01 - WN10 的钥匙相配。

如需了解其他钥匙代码, 请联系索斯科。

本页所有尺寸均为毫米

# Southco® 压缩式门锁

## 杠杆锁

- 锁定时表面微小突出
- 突出或齐平触发按钮
- 备有钥匙锁定式样
- 门锁及手柄一体化
- 单孔安装
- 间距容易调节
- 四种进入模式

### 突出触发按钮

(图示为送装钥匙锁)。

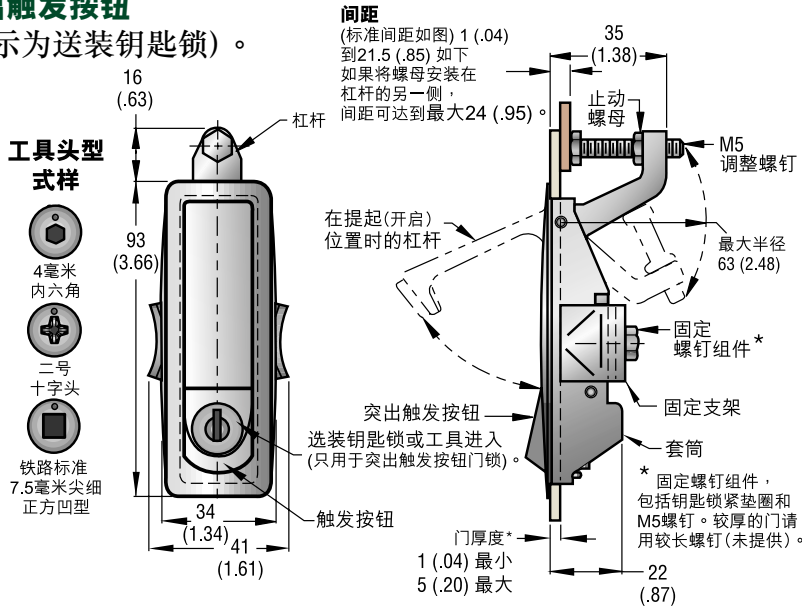

### 埋入触发按钮

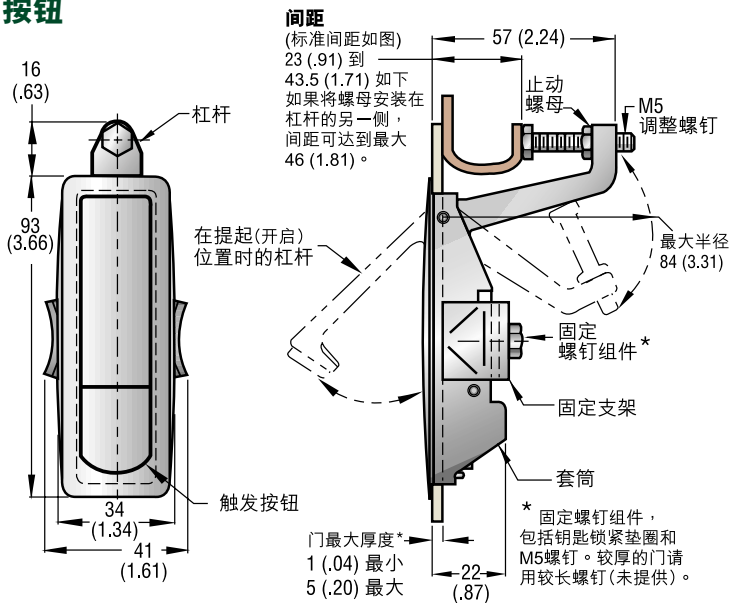

图示选装钥匙锁。

### 材料及表面处理

- 套筒, 杠杆及触发按钮: 锌合金压铸, 黑色粉末喷涂或纹状镀铬。
- 弹簧: 302不锈钢, 钝化。
- 辊孔销钉: 420不锈钢, 钝化。
- 螺钉及止动螺母: 钢, 锌合金镀层, 光亮镀铬加保护层。
- 锁紧垫圈: 弹簧钢, 锌合金镀层。
- 支架: 1010号钢, 锌合金镀层, 光亮镀铬加保护层。
- 工具头型/钥匙锁芯: 锌合金压铸, 镀铬或黑色粉末涂层。
- 钥匙: 黄铜, 镀镍。

### 门板准备

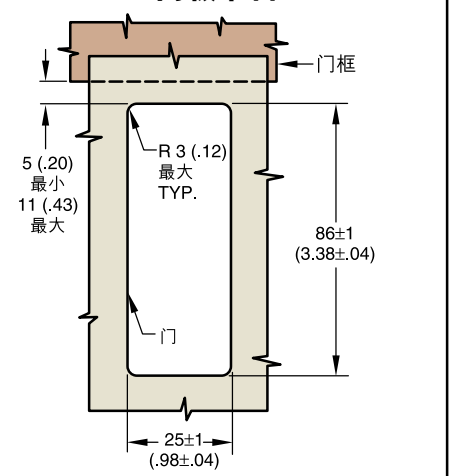

### 产品强度

(为帮助您选购产品, 我们会附上样品给您参考!)

推荐锁舌最大载荷 (在关闭位置):

1100 N (250 lbs.)

推荐锁舌载荷 (促动时): 200 N (45 lbs.)

门锁与门匙相配。

并备有不同钥匙代号。

毫米 (英寸)  
毫米  
(英寸)  
尺寸只供参考

触发按钮式样		零件号			
		间距 1 (.04) 至 24 (.95)		间距 23 (.91) 至 46 (1.81)	
		无光泽黑色 表面涂层	纹状镀铬 表面处理	无光泽黑色 表面涂层	纹状镀铬 表面处理
铁路标准 第二号十字头 4毫米内六角 钥匙锁* 没有钥匙锁 齐平触发按钮	铁路标准	C2-99-217-125-3 •	—	C2-99-217-145-3 •	—
	第二号十字头	C2-32-105-3 •	C2-32-101-3 •	C2-33-105-3 •	C2-33-101-3 •
	4毫米内六角	C2-32-45-3 •	C2-32-41-3 •	C2-33-45-3 •	C2-33-41-3 •
	钥匙锁*	C2-32-25-3 •	C2-32-21-3 •	C2-33-25-3 •	C2-33-21-3 •
	没有钥匙锁	C2-32-15-3 •	C2-32-11-3 •	C2-33-15-3 •	C2-33-11-3 •
齐平触发按钮	C2-32-35-3 •	C2-32-31-3 •	C2-33-35-3 •	C2-33-31-3 •	

有关分层包装, 最少20件, 销售以20件为一个单位。

独立包装的零件号, 请省略最后数位。例如: C2-32-15