

# Southco® C5 压缩式门锁 杠杆、小型

southco®

- 埋入压缩式门锁，带内置拉手
- 环境密封
- 适合 30 毫米 (1.8 英寸) 以下的间距范围
- 适用于小型进入门板
- 可提供光亮镀铬及黑色粉末表面处理
- 多种锁定方式

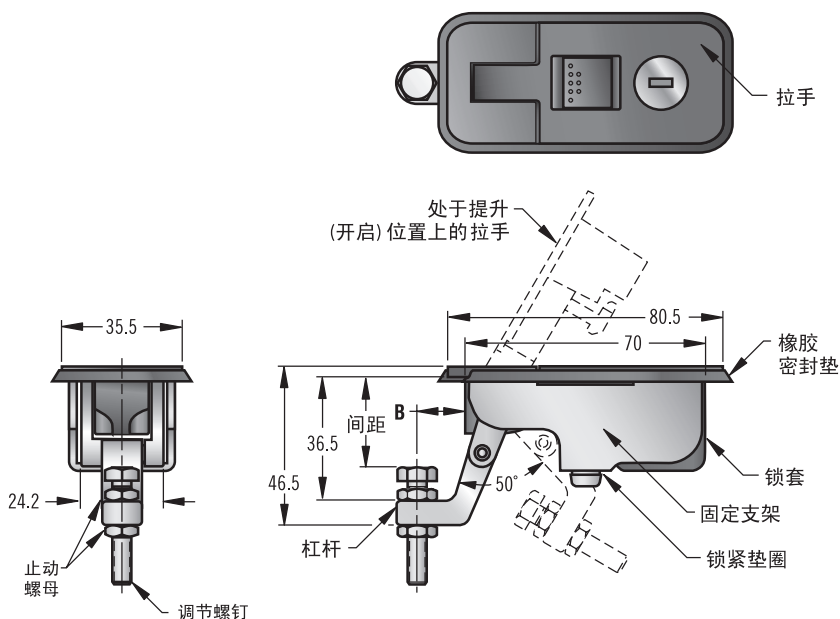

门板厚度	间距范围	B	零件号			
			黑色		铬	
			不带钥匙	带钥匙 防尘罩*	不带钥匙	带钥匙 防尘罩*
1 至 11mm	1 至 25 mm	13.5	C5-M-11-15	C5-M-31-15	C5-M-11-112	C5-M-31-112
1 至 11mm	15 至 30mm	28.5	C5-M-11-25	C5-M-31-25	C5-M-11-212	C5-M-31-212

\* 提供一串两把钥匙，门锁与代码 CH751 的钥匙相配。  
如需了解其他钥匙代码，详情请联系索斯科。



## 材料及表面处理

杠杆、拉手、按钮开关及锁套：  
锌、黑色粉末喷涂或镀铬

调节螺钉、止动螺母、固定支架及固定  
螺钉：钢，镀锌

弹簧：不锈钢

密封垫：橡胶

锁紧垫圈：钢，镀锌

锁芯：锌合金带不锈钢外壳，黄铜薄片

## 门板准备

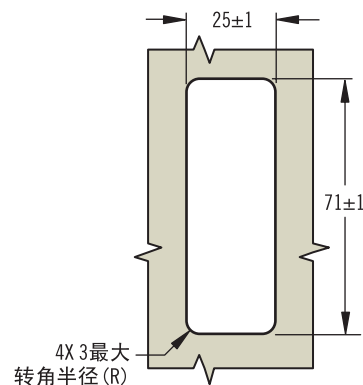

本页所有尺寸均为毫米

# Southco® 压缩式门锁

## 密封式杠杆锁

- 使用边缘密封垫，有助满足NEMA 4和IP-66的要求。
- 锁定时表面微小突出
- 备有防腐设计式样
- 间距调节容易

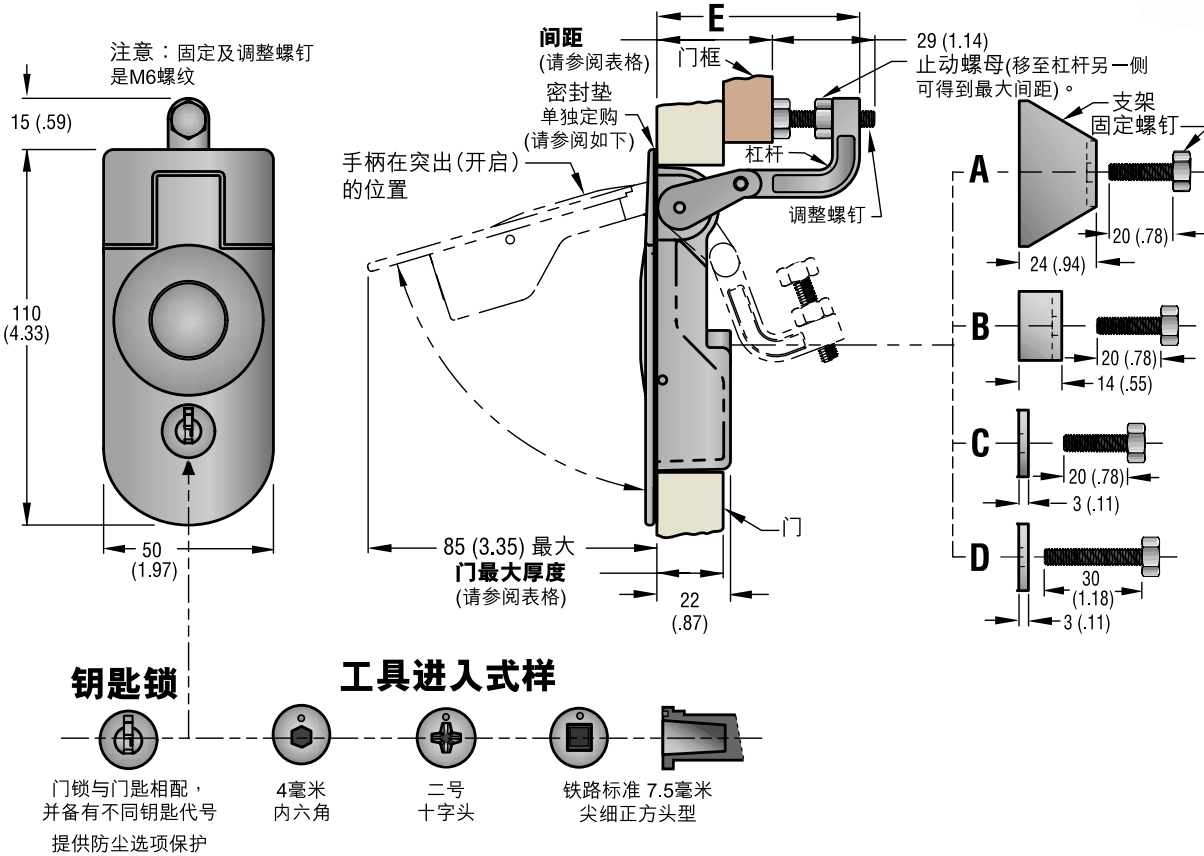

### 新产品!

固定硬件	门厚度		间距		E	零件号					
	最小	最大	最小	最大		不带钥匙锁	钥匙锁定不带防尘保护片	钥匙锁定带防尘保护片	4毫米内六角	二号十字头	铁路标准
A	1 (.04)	11 (.43)	1	14	29	C5-11-15-3 •	C5-21-15-3 •	C5-31-15-3	C5-41-15-3	C5-51-15-3	C5-61-15-3
B	11 (.43)	21 (.83)	.04	.55	1.14	C5-12-15-3 •	C5-22-15-3	C5-32-15-3	C5-42-15-3	C5-52-15-3	C5-62-15-3
A	1 (.04)	11 (.43)	14	29	44	C5-11-25-3 •	C5-21-25-3 •	C5-31-25-3	C5-41-25-3	C5-51-25-3	C5-61-25-3
B	11 (.43)	21 (.83)				.55	1.14	1.73	C5-12-25-3 •	C5-22-25-3 •	C5-32-25-3
C	21 (.83)	31 (1.22)	29	45	60	C5-13-25-3	C5-23-25-3 •	C5-33-25-3	C5-43-25-3	C5-53-25-3	C5-63-25-3
A	1 (.04)	11 (.43)				C5-11-35-3 •	C5-21-35-3 •	C5-31-35-3	C5-41-35-3	C5-51-35-3	C5-61-35-3
B	11 (.43)	21 (.83)				C5-12-35-3 •	C5-22-35-3 •	C5-32-35-3	C5-42-35-3	C5-52-35-3	C5-62-35-3
C	21 (.83)	31 (1.22)				C5-13-35-3 •	C5-23-35-3 •	C5-33-35-3	C5-43-35-3	C5-53-35-3	C5-63-35-3
D	31 (1.22)	41 (1.61)	45	57	72	C5-14-35-3	C5-24-35-3 •	C5-34-35-3	C5-44-35-3	C5-54-35-3	C5-64-35-3
A	1 (.04)	11 (.43)				C5-11-45-3	C5-21-45-3	C5-31-45-3	C5-41-45-3	C5-51-45-3	C5-61-45-3
B	11 (.43)	21 (.83)				C5-12-45-3	C5-22-45-3	C5-32-45-3	C5-42-45-3	C5-52-45-3	C5-62-45-3
C	21 (.83)	31 (1.22)				C5-13-45-3 •	C5-23-45-3 •	C5-33-45-3 •	C5-43-45-3	C5-53-45-3	C5-63-45-3
D	31 (1.22)	41 (1.61)	1.77	2.25	2.84	C5-14-45-3	C5-24-45-3 •	C5-34-45-3 •	C5-44-45-3	C5-54-45-3	C5-64-45-3

以上显示的是使用普通钢质固定硬件。如果是不锈钢固定硬件，请将第六个数字位的五字更改为六。例如：C5-21-15-3 to C5-21-16-3。

有关分层包装，最少20件，销售以20件为一个单位。

独立包装的门锁，请省略零件号最后数位。例如：C5-31-15

## 安装

1. 如图准备门板。
2. 插入门锁，并用支架及已附的硬件固定。
3. 根据需要的间距，安装调整螺钉。

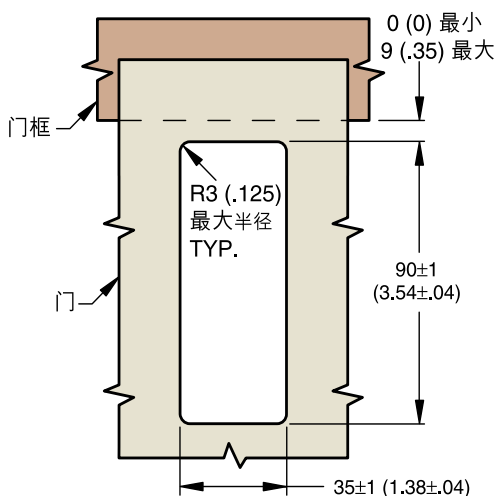

## 密封注意事项

使用环境**密封垫**，并用合适的密封胶密封固定螺钉，才能满足NEMA 4/IP-66的要求。

边缘密封垫零件号

C5-82 •



## 材料及表面处理

**套筒，按钮，锁舌及手柄：**锌合金压注，黑色粉末喷涂。

**杠杆组件：**锌合金压注，表面涂有透明化学保护膜。

**扭转弹簧：**302不锈钢，钝化。

**辊扎销钉：**420不锈钢，钝化。

**调整螺钉，门锁螺母，固定螺钉及支架：**1010钢，镀锌加密封镀铬或304钢，钝化。

**工具进入/钥匙锁芯：**锌合金压注，黑色粉末喷涂。

**封盖钥匙锁芯：**锌铝合金压注，黑色电镀锁盖及304不锈钢，本色盖。

**钥匙：**黄铜，镀镍。

**O形圈：**Buna-N黑色。

**边缘密封垫：**氯丁橡胶。

**铁路标准钥匙锁芯**

**固定"E"型弹簧：**弹簧钢，磷化处理及油脂

## 产品强度

(为帮助您选购产品，我们会附上样品给您参考！)

**最大工作载荷：**445 N (100 lbs.)

## 工作原理

1



简单地按大型圆顶按钮，然后松开。

2

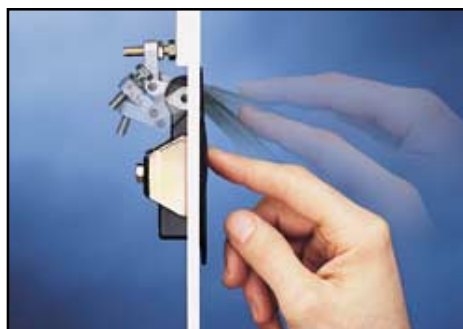

提起手柄并用它将门打开。

3



简单地将手柄推回齐平位置即可锁定门锁。

毫米 (英寸)  
毫米  
(英寸)  
尺寸只供参考