

- 左右两面的安装方法让拉手方位一致
- 轻便耐用的抗腐材料
- 产品设计时尚，符合人体工程学原理
- 关门即锁，旋转锁舌易于开启

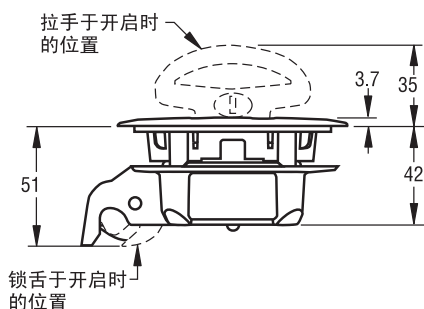

### 门板准备

门板厚度请参阅下表

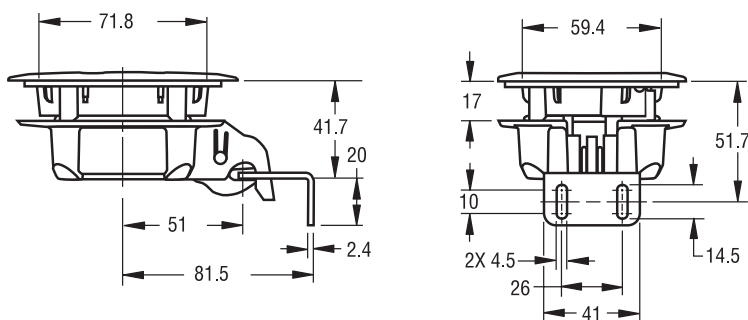
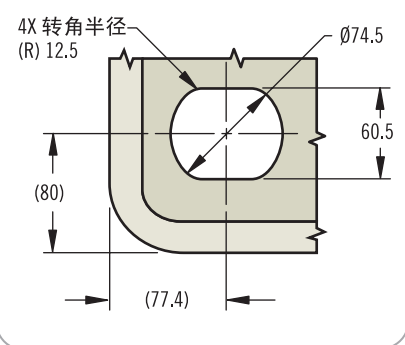

### 材料及表面处理

**上锁套及拉手:** PC + ABS, PC + PBT, GFPP  
请参阅表面处理零件号表

**下锁套:** 玻璃填充尼龙。请参阅表面处理零件号表

**密封垫及密封垫圈:** 海绵, 灰色或黑色

**密封混合物:** 商业标准的亚硝酸盐

**挡圈材料:** 低碳钢, 镀锌

**锁舌弹簧:** 302 不锈钢, 钝化

**锁舌及柱塞:** 玻璃填充尼龙, 黑色

**线圈销钉:** 302 不锈钢, 钝化

**压缩及扭转弹簧:** 302/304 不锈钢, 钝化

**锁板:** 乙缩醛, 黑色

**锁芯:** 锌合金压铸, 不锈钢外盖

### 应用:

1. 推荐固定螺钉最大拉紧力矩为 1.8 N•m。
2. 推荐锁舌保持器最大工作载荷为 355 N。平均极限载荷为 750 N。

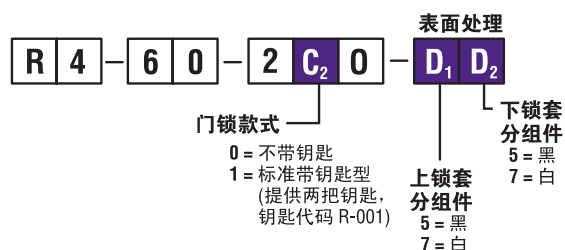

门板厚度	需要 4 mm 垫片 (零件号 R4-64-13-1)	需要 8 mm 垫片 (零件号 R4-64-13-2)
1 至 4.9mm	0	2
5 至 9.9mm	1	1
10 至 14.9mm	0	1
15 至 19.9mm	1	0
20 至 23.9mm	0	0

**注意:** 适合大于 23.9 毫米的门板厚度, 详情请联系索斯科。零件号包含四个螺钉和一连两把扁平钥匙。钢片需另外订购: R4-64-11

本页所有尺寸均为毫米