

Southco® 93 按压式门锁 外露式、翼形把手

southco®

按压式门锁

- 旋转，拉动，开启并一步到位
- 抗腐蚀
- 单孔固定
- 可用钥匙上锁



材料及表面处理

保持器、弹簧及锁紧垫圈: 不锈钢, 钝化

固定螺母及锁套: 玻璃加强尼龙, 黑色

把手及锁舌: 乙缩醛, 黑色

锁芯体: 玻璃加强乙缩醛, 黑色

锁板: 黄铜

钥匙: 黄铜, 镀镍加 ABS, 黑塑料 (只适用于顶注成型钥匙)

产品强度

(为帮助您选购产品, 我们会附上样品给您参考!)

最大工作载荷: 445 N (100 lbs.)

极限载荷: 570 N (128 lbs.)

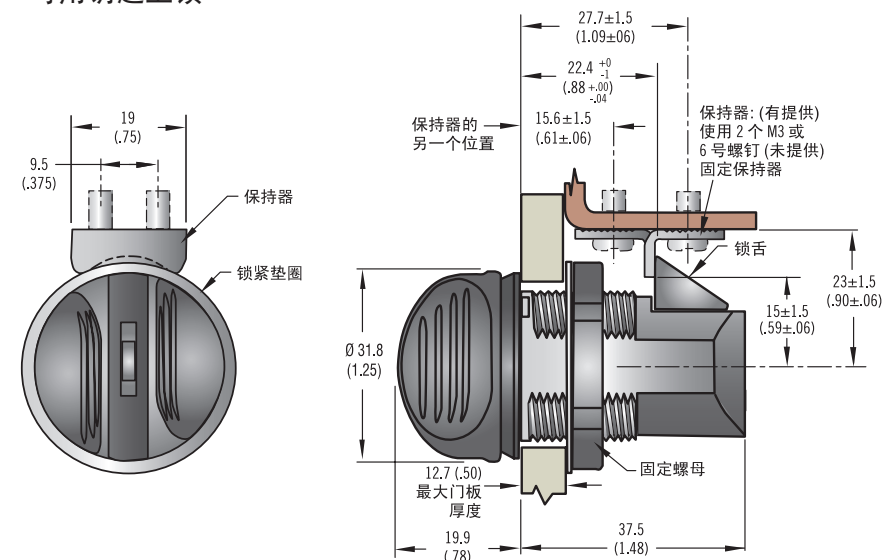

零件号	钥匙
93-402 •	扁平 (每锁两把)
93-403 •	顶注成型 (每锁两把)

• 附有此符号的产品已备有存货, 但需视乎全球销售点的销售情况。如附近的销售点没有存货, 请预留额外运送时间。

门锁与代码为 CH751 的钥匙相配。其他钥匙代码可供选购, 详情请联系索斯科。

安装

1. 准备门板和门框。
2. 将门锁插入孔内。
3. 添加锁紧垫圈及固定螺母。
4. 安装保持器及调整门锁。

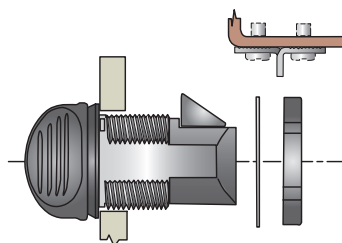
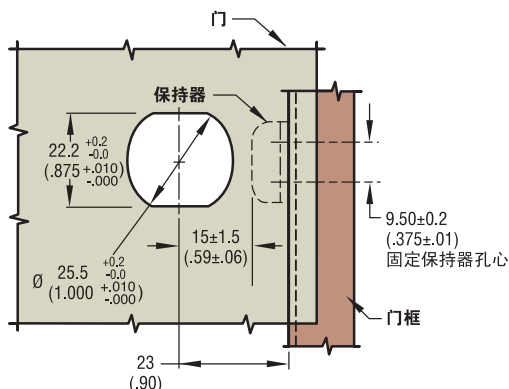

6 N•m (50 in.-lbs.) 固定螺母
最大拧紧力矩

扁平钥匙

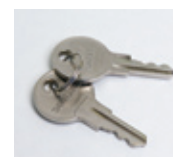

顶注成型钥匙

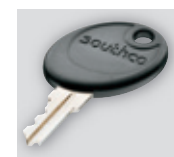

毫米 (英寸)
没有公差尺寸仅供参考

Southco® 按压式门锁

带钥匙锁，埋入/旋钮型

- 转动或按压旋钮开启
- 另备不带钥匙锁型
- 单孔安装

低平，钥匙操纵

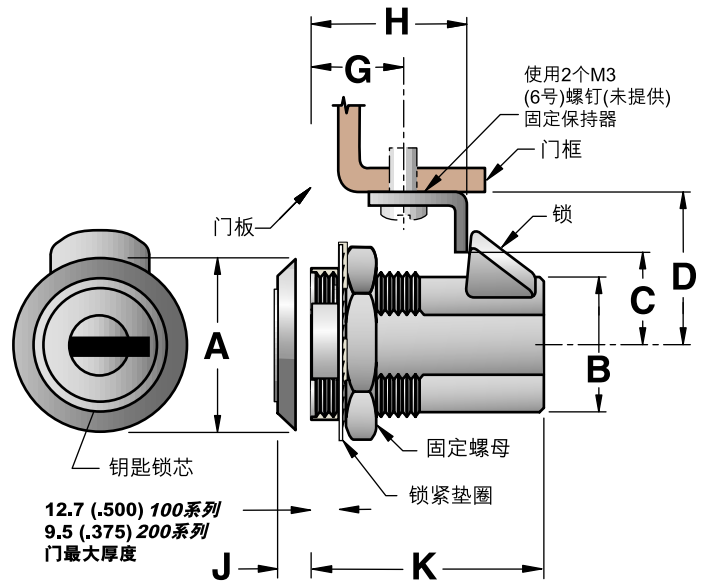

旋钮型

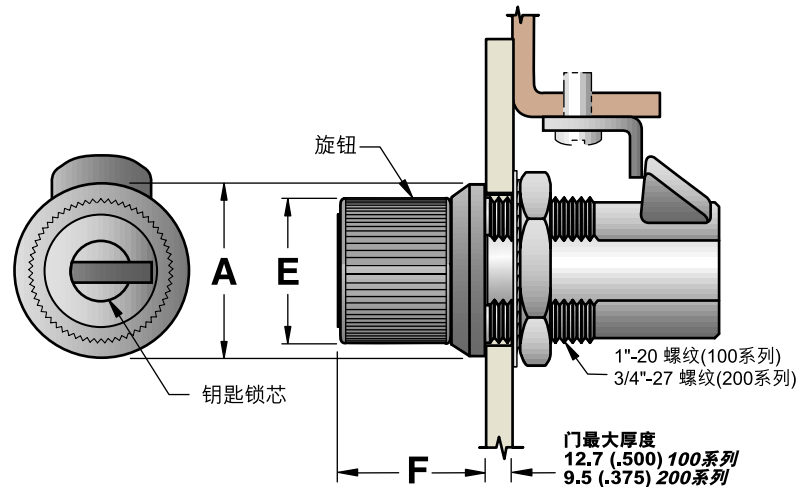

尺寸										零件号			钥匙锁芯 表面处理	
Ø A	Ø B	C	D	Ø E	F	G	H	J	K	低平，钥匙 操纵型	旋钮型			
											带钥匙锁	不带钥匙锁		
100系列														
29 (1.13)	24 (.93)	16±1.5 (.63±.06)	24±1.5 (.94±.06)	22 (.88)	22 (.88)	17±1.2 (.66±.06)	25±0.4 (1.000 ^{+0.000} _{-.032})	4.8 (.19)	37 (1.44)		93-10-101-10	93-10-102-50	93-10-103-50	黑色
											93-10-102-10	93-10-103-10	亮	
200系列														
23 (.88)	17 (.68)	12±1.5 (.47±.06)	20±1.5 (.78±.06)	19 (.75)	27 (1.06)	12±1.2 (.47±.06)	20 ^{+0.6} _{-.2} (.812 ^{+0.000} _{-.032})	4.8 (.19)	30 (1.19)	93-10-201-50	93-10-202-50	93-10-203-50	黑色	
										93-10-201-10	93-10-202-10	93-10-203-10	亮	

门锁与门匙相配，并备有不同钥匙代号。

外露按压式门锁

低平，钥匙操纵

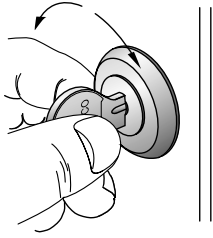

只可使用钥匙操纵。

门锁与门匙相配，并备有不同钥匙代号。详情请联络Southco。

旋钮型

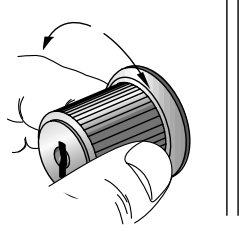

当开启时不需使用钥匙操纵。

材料及表面处理

所有式样

小弹簧：302不锈钢，钝化。

凸轮：锌合金压注，本色。

锁紧垫圈是弹簧钢，保持器是1010钢；这些成份是镀锌铬酸盐加保护层。

锁舌：乙缩醛，黑色。

低平型

套筒：锌合金压注，镀铬。

钥匙锁芯：锌合金压注，不锈钢或黑色粉末喷涂。

密封盖：热塑弹性体，黑色。

旋钮不带钥匙锁型

套筒：锌合金压注，镀铬。

旋钮：聚碳酸酯，黑色。

销钉：303不锈钢，本色。

芯：6262铝，黑色粉末涂层或本色。

旋钮带钥匙锁型

套筒：锌合金压注，镀铬。

旋钮：聚碳酸酯，黑色。

钥匙锁芯：锌合金压注，黑色粉末涂层或镀锌。

钥匙锁芯延伸：锌合金压注，表面涂有保护膜。

可选装密封盖

根据门锁安装孔的大小，选择密封盖的零件号。

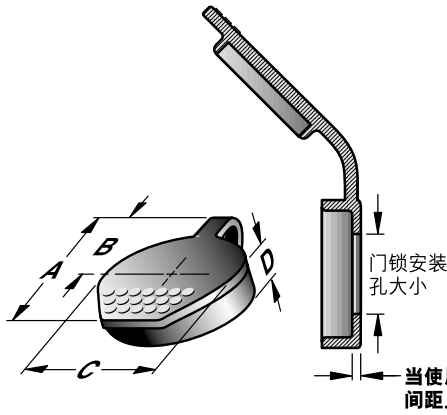

门锁 安装孔 大小	密封盖 零件号	尺寸			
		A	B	ØC	D
19 (.750)	90-2•	40 (1.58)	20 (.85)	29 (1.13)	10.5 (.42)
25.4 (1.00)	90-4•	47 (1.84)	28 (1.09)	35 (1.38)	11.7 (.46)

当使用密封盖时，请在
间距上加2.3(.09)。

安装

1. 准备门板及门框。

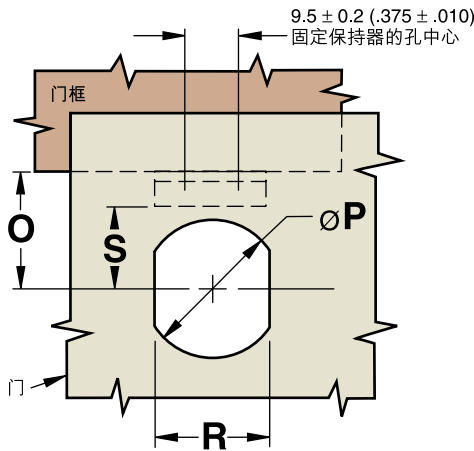

2. 将门锁插入孔中。加上锁紧垫圈及螺母。

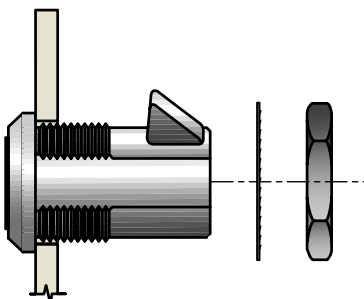

3. 安装保持器及调节正确锁定。

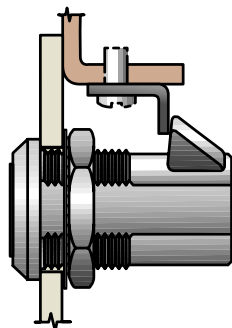

系列	安装尺寸			
	O	P	R	S
100	24 ± 1.5 (.94 ± .06)	25.5 ± 0.1 (1.000 ^{+0.010} _{-.000})	22.2 ^{+0.3} _{-0.0} (.875 ^{+0.010} _{-.000})	16 ± 1.5 (.63 ± .06)
200	20 ± 1.5 (.78 ± .06)	19 ^{+0.3} _{-0.0} (.750 ^{+0.010} _{-.000})	16.3 ^{+0.2} _{-0.0} (.640 ^{+0.010} _{-.000})	12 ± 1.5 (.47 ± .06)

200系列

大弹簧：17-7PH不锈钢，本色。

固定螺母：锌合金压注加表面涂有化学保护膜。

旋钮：聚碳酸酯，黑色。

100系列

弹簧：302不锈钢，钝化。

固定螺母：12L14钢，镀锌铬酸盐加保护层。

旋钮：矿物填满尼龙，黑色。

产品强度

(为帮助您选购产品，我们会附上样品给您参考！)

200系列

最大工作载荷：330 N (75 lbs.)

平均极限载荷：890 N (200 lbs.)

100系列

最大工作载荷：560 N (125 lbs.)

平均极限载荷：980 N (200 lbs.)

密封盖-张力载荷：156 N (35 lbs.)

燃烧等级：UL 94 - HB

工作温度范围：

门锁18 °C (0 °F) 至 65 °C (150 °F)

密封盖-40 °C (-40 °F) 至 80 °C (175 °F)

毫米 (英寸)

毫米
(英寸)

尺寸只供参考

Southco® 按压式门锁

防腐按钮型

- 按压按钮开启
- 备有带钥匙锁及不带钥匙锁型
- 选装推顶弹簧，帮助防止噪音



材料及表面处理

套筒：玻璃加强尼龙，黑色。
 锁舌：乙缩醛，黑色。
 按钮及手柄芯：聚碳酸酯，黑色。
 钥匙锁芯：玻璃加强乙缩醛，黑色。
 凸轮：玻璃加强尼龙/矽树脂，黑色。
 内弹簧：302不锈钢，本色。
 拉手：尼龙，黑色。
 固定螺母：玻璃加强尼龙，黑色。
 锁紧垫圈：302不锈钢，钝化。
 保持器：304不锈钢，钝化。
 推顶弹簧：1065钢，黑色有机涂层。

产品强度

(帮助您选购产品，我们会附上样品给您参考！)

最大工作载荷：530 N (120 lbs.)
 极限载荷：690 N (155 lbs.)

安装

(如下)

1. 准备门板及门框。
2. 装上拉手(可选装)，将门锁插入孔内。
3. 安装锁紧垫圈，固定螺母，和推顶弹簧(如需要)。
4. 安装及调节保持器，以便正确锁定。

毫米 (英寸)
 毫米
 (英寸)
 尺寸只供参考

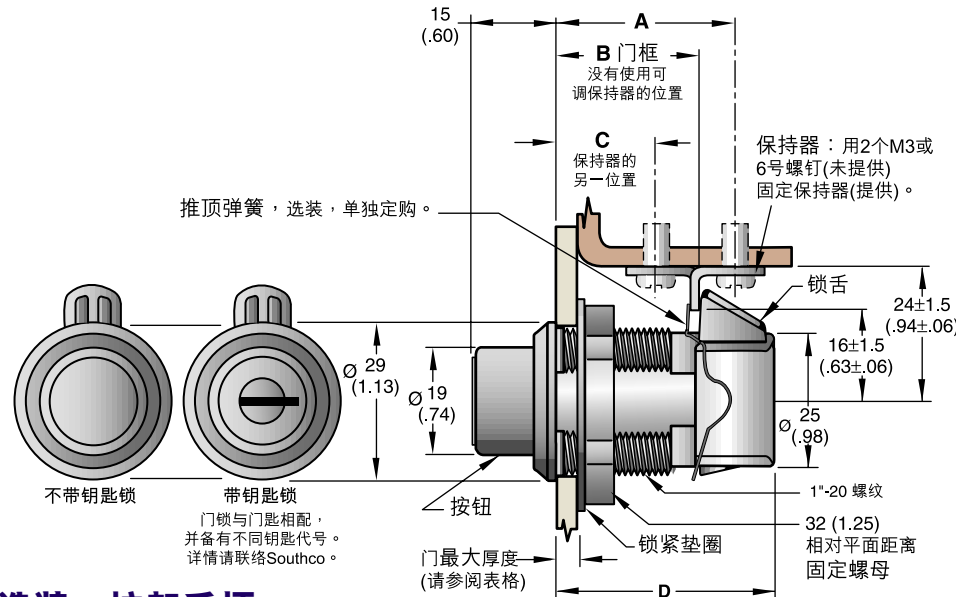

选装，拉起床柄

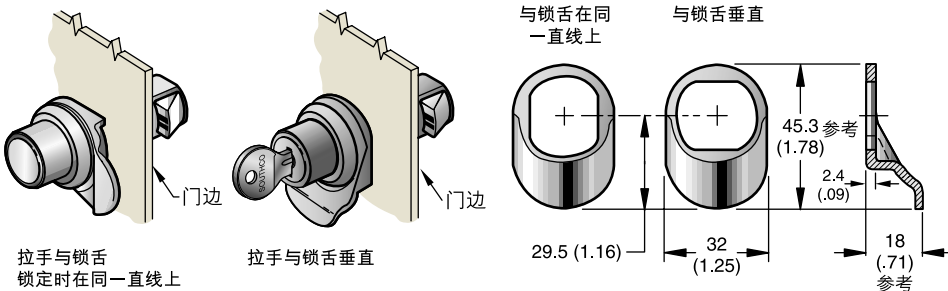

拉手与锁舌
 锁定时在同一直线上

拉手与锁舌垂直

式样	门最大厚度	A	B	C	D 参考
门锁	12.7 (.500)	32±1.5 (1.25±.06)	25±0.4 (1.000+0.000 -.032)	17±1.5 (.66±.06)	40 (1.57)
门锁带 拉手	10.3 (.407)	29.5±1.5 (1.16±.06)	23 ^{+0.1} _{-0.7} (.907+0.000 -.032)	14.5±1.5 (.57±.06)	37 (1.47)

零件号	带钥匙锁	不带钥匙锁
拉手与锁舌锁定时在同一直线上。	93-303 •	93-304 •
拉手与锁舌垂直。	93-313 •	93-314 •
门锁。	93-307 •	93-308 •
推顶弹簧(如需要)	93-22-302-18 •	

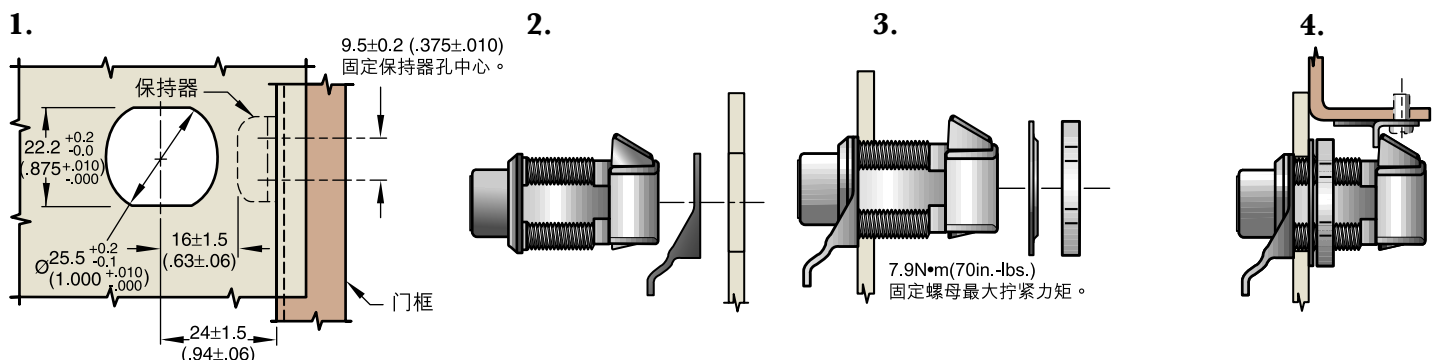

外露按压式门锁