

- 圆滑低平设计
- 坚固，铆接，防破坏结构
- 选装锁及三种表面处理

门锁

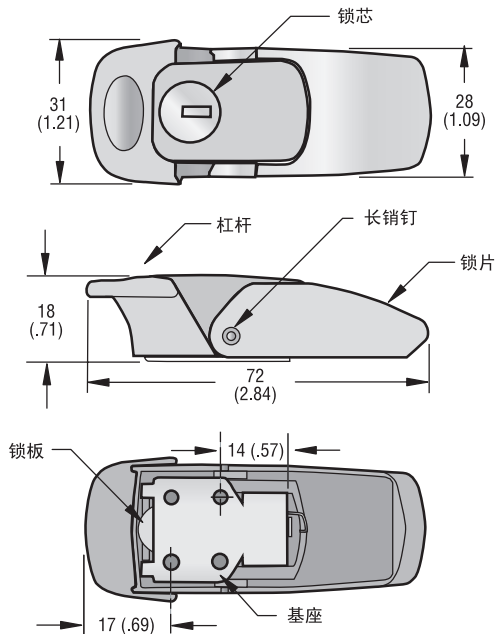

保持器

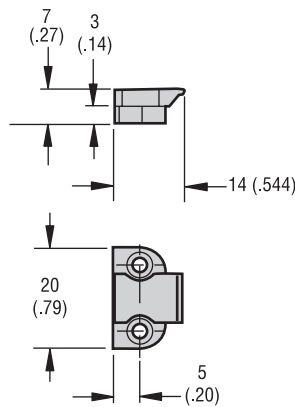

材料及表面处理

锁片、杠杆和保持器: 锌合金压铸，光亮铬酸盐，银灰铬酸盐或黑色粉末喷涂，请参阅零件号表

基座、弹簧、长销子和短销子及锁板: 不锈钢，钝化

锁芯: 不锈钢

防尘盖: 锌合金压铸，铬酸盐

钥匙: (2) 锌合金压铸，镀镍

表面处理	类型	零件号
		带保持器及制动器的门锁组合件
光亮铬酸盐	不带钥匙	V7-10-105-10
	带钥匙*	V7-10-115-10
银灰铬酸盐	不带钥匙	V7-10-105-20
	带钥匙*	V7-10-115-20
黑色粉末喷涂	不带钥匙	V7-10-105-50
	带钥匙*	V7-10-115-50

* 提供一串两把扁平钥匙，门锁与代码 S-110 的钥匙相配。

门板准备

安装

用六个 M3 (4号) 平头螺钉
安装组合件 (未提供)。

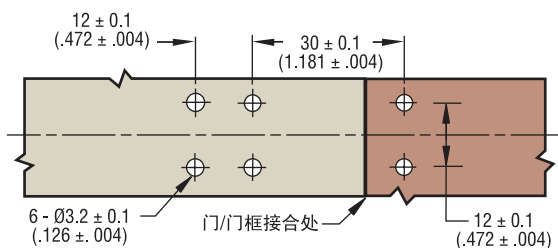

毫米 (英寸)
没有公差尺寸仅供参考

- 圆滑低平设计
- 坚固，铆接，防破坏结构
- 选装锁及三种表面处理

门锁

保持器

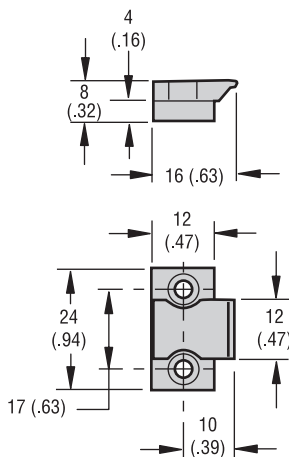
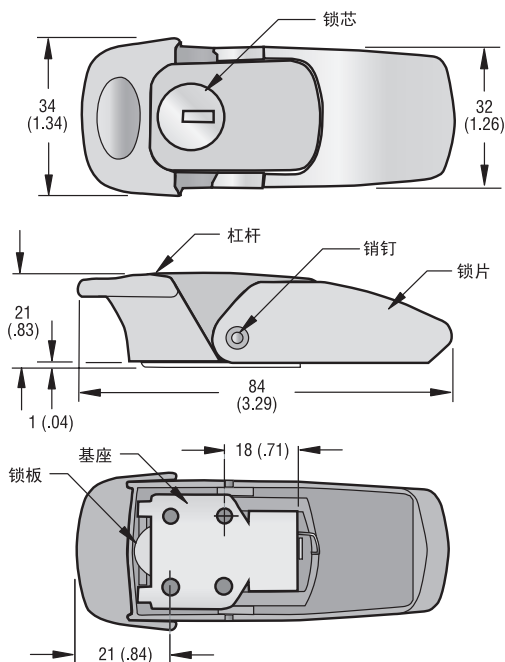

拉动式门锁

款式	零件号		
	光亮铬酸盐	银灰铬酸盐	黑色粉末喷涂
不带钥匙	V7-20-101-10 •	V7-20-101-20 •	V7-20-101-50 •
带钥匙*	V7-20-111-10 •	V7-20-111-20 •	V7-20-111-50 •

注意: 门锁、保持器和钥匙 (如需要) 一起包装。

* 提供一串两把扁平钥匙, 门锁与代码 S-110 的钥匙相配。

- 附有此符号的产品已备有存货, 但需视乎全球销售点的销售情况。
如附近的销售点没有存货, 请预留额外运送时间。

门板准备

安装

用六个 M3 (4号) 平头螺钉
安装组合件 (未提供)。

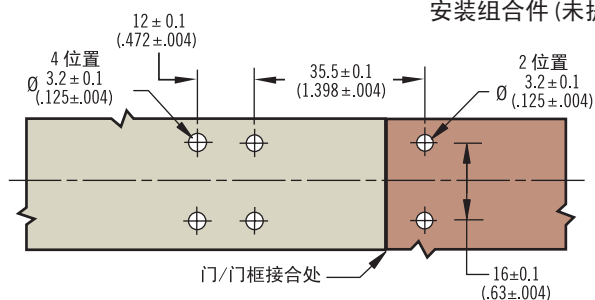

材料及表面处理

锁片、杠杆和保持器: 锌合金压铸, 光亮铬酸盐, 银灰铬酸盐或黑色粉末喷涂

底座、弹簧、销钉、锁定螺钉和锁板: 不锈钢, 钝化

锁芯: 不锈钢

锁帽: 锌合金压铸, 铬酸盐浸泡

钥匙: (2) 锌合金压铸, 镀镍

产品强度

(为帮助您选购产品, 我们会附上样品给您参考!)

最大工作载荷: 1200 N (270 lbs.)

平均极限载荷: 2183 N (491 lbs.)

毫米 (英寸)
没有公差尺寸仅供参考

Southco® V7 拉动式门锁 上偏心、小巧

southco®

拉动式门锁



- 弹簧支撑型帮助开启
- 带锁舌片

V7-30 系列门锁外型轻巧，但提供大型集装箱具备的高可靠性及良好表现。

材料及表面处理

材料: 冷轧钢卷

表面处理: 镀锌

选装: 不锈钢

机械特性

极限强度: 2000 N

工作强度: 665 N

重量: 0.2 kg

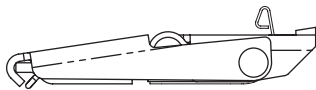

锁定时

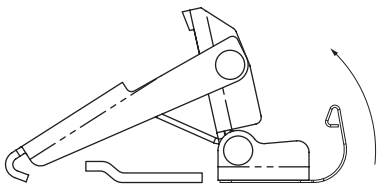

提起拉手

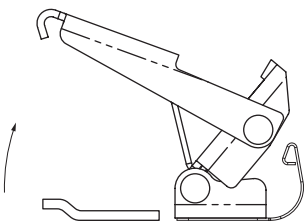

松开拉手
及开启门锁弹簧

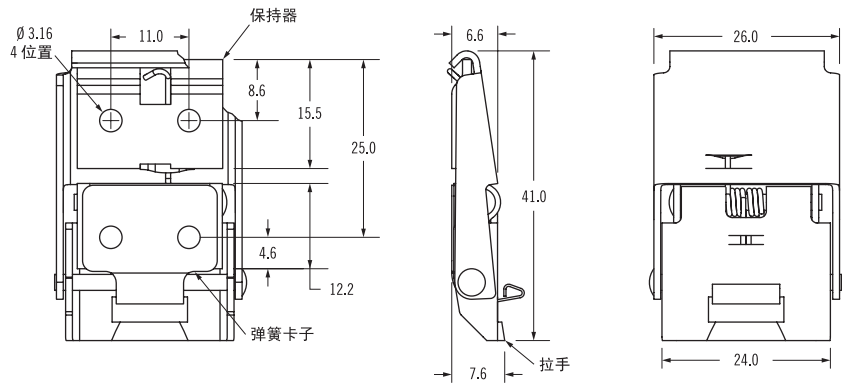

图示为弹簧型

V7-30 零件号:

内容	零件号	弹簧
钢, 镀锌	V7-30-301-07	没有
不锈钢	V7-30-302-52	有

本页所有尺寸均为毫米



V7-40 是为外观至上的应用而设计，是全封闭式镀铬拉动式门锁。

材料及表面处理

材料: 冷轧钢卷

杠杆和门锁: 镀铬

基座和锁舌片: 光亮镀锌

机械特性

工作强度: 200N

拉动量: 8.0 mm

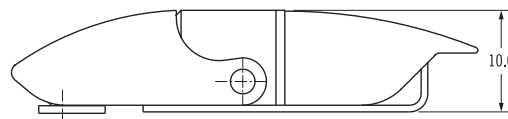
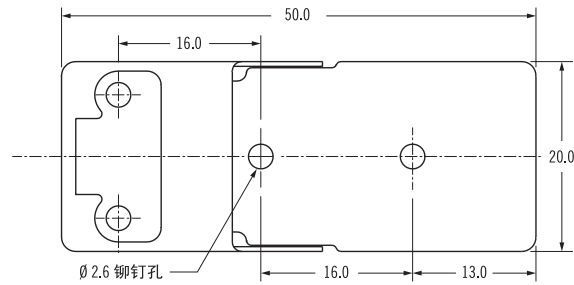

注意: 拉动式门锁和保持器需分别订购。

零件号

内容	零件号
门锁	V7-40-201-10
保持器	V7-47-201-10

保持器

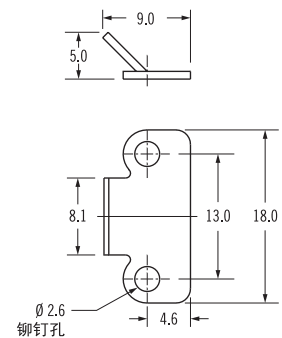

本页所有尺寸均为毫米