

# Southco® CN 助推/助拔装置

## 外部操作、重载

southco®

- 最大助拔力可达到 220N (50 lbs.)
- 外部安装以满足 EMC 的屏蔽要求
- ESD 接地配备
- 辅助锁扣提供更多附加安全保证

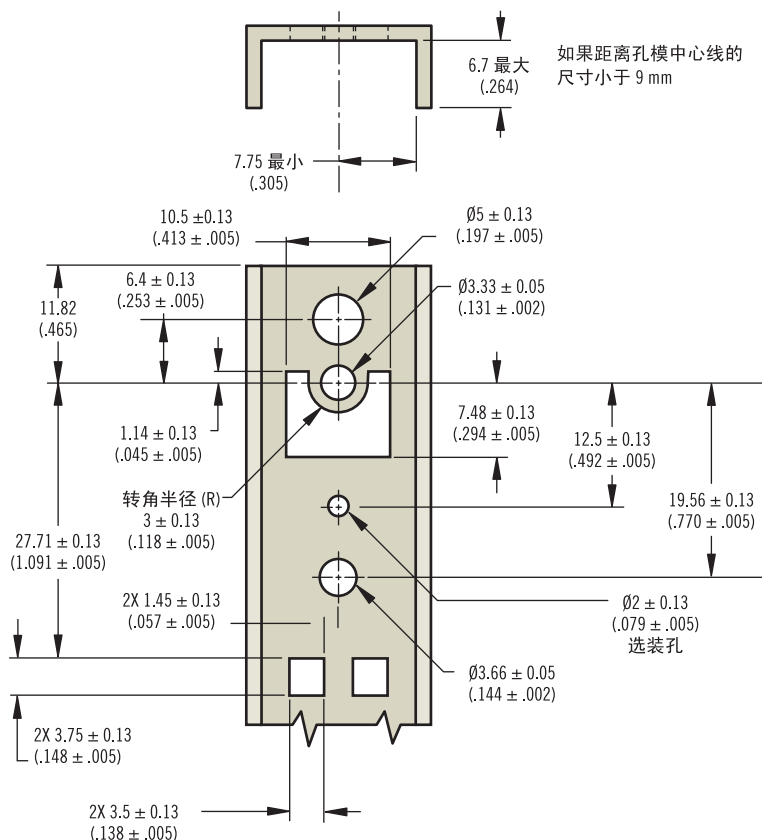

### 材料及表面处理

杠杆: 玻璃纤维填充尼龙, 白色

基座: 锌合金压铸, 镀镍

滑片: 玻璃纤维填充尼龙, 白色

销钉: 不锈钢, 钝化

密封垫: 泡沫之上加盖导电织物

弹簧: 不锈钢, 钝化

固定螺钉: 钢, 镀锌, 光亮铬酸盐

塑料部件的阻燃等级为 UL94-V0

所示为上横梁;  
下横梁为镜像图

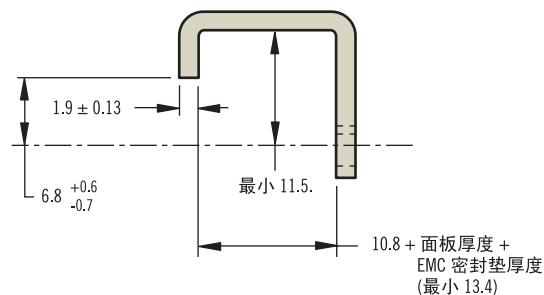
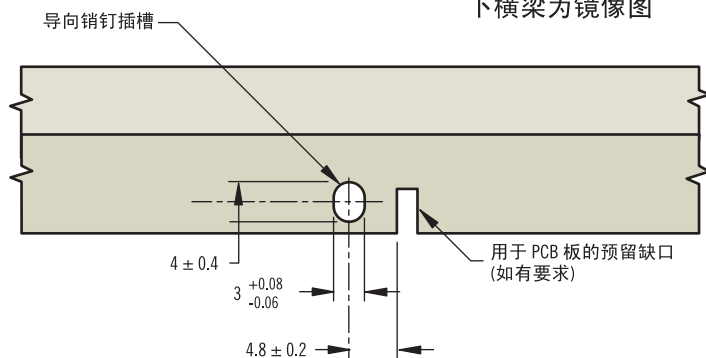

零件号	CN-10-3
-----	---------

# Southco® CN 助推/助拔装置

## 外部操作、轻载

southco®

- 为空白面板提供的经济实惠解决方案
- Southco® CN-10-3 的配套产品，外部操作，重载
- 适合不大于 110N (25 lbs.) 的助拔力
- 抗震辅助锁扣

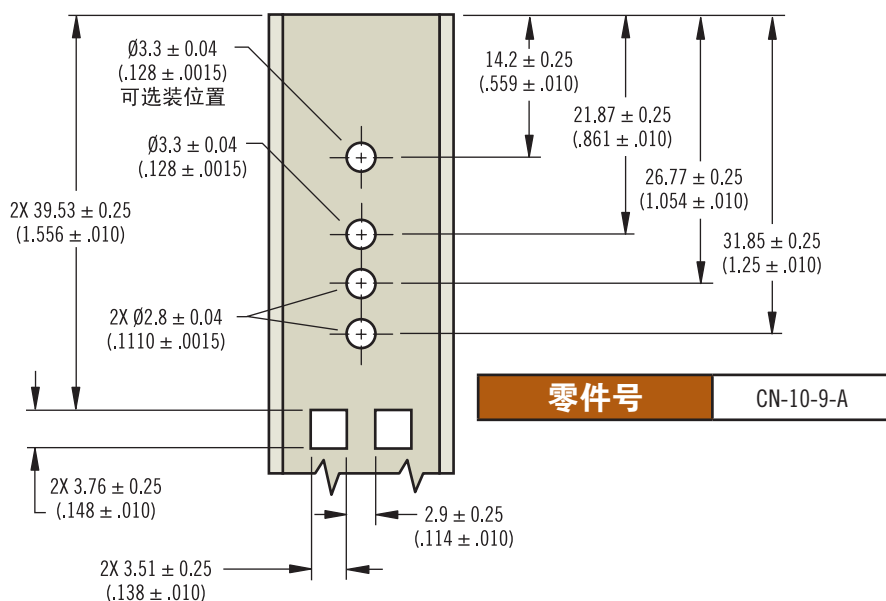
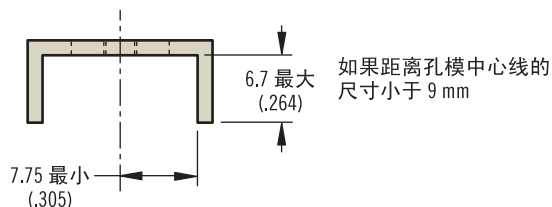

### 材料及表面处理

**杠杆:** 玻璃纤维填充尼龙, 白色  
**底座:** 聚碳酸酯, 白色  
**销钉:** 不锈钢, 钝化  
 固定时使用 3 mm 塑料用自攻螺钉, 长 6 mm (未提供)  
 塑料部件的阻燃等级为 UL94-V0

- VME 型助拔器
- 占用最小面积
- 抗震辅助锁扣



零件号	CN-11
-----	-------



### 材料及表面处理

**杠杆:** 聚碳酸酯, 灰色  
**辅助锁扣:** 聚碳酸酯, 灰色  
**底座:** 锌合金压铸, 本色  
**销钉:** 不锈钢, 钝化  
 塑料部件的阻燃等级为 UL94-V0

毫米 (英寸)  
没有公差尺寸仅供参考